

令和6年度 神奈川県中体連 ソフトテニス優秀選手強化事業  
**第3回 県強化リーグ<男子1部 湘光中会場>**

会場：大井町立湘光中学校  
 実施日：R7年3月9日（日）

『予選リーグ』

試合順 1-2 3-4 1-3 2-4 2-3 1-4

A	コート	県央	県西	横浜	湘南	勝率	得失	順位
1	下 福 田		③	③	②	3		1
2	湘 光	0		1	1	0		4
3	岡 津	0	②		1	1		3
4	北 陽	1	②	②		2		2

B	コート	中	湘南	県央	県西	勝率	得失	順位
1	大 磯		③	②	1	2		2
2	旭 が 丘	0		1	1	0		4
3	南 林 間	1	②		0	1		3
4	松 田	②	②	③		3		1

C	コート	県央	県西	川崎	相模原	勝率	得失	順位
1	今 泉		③	③	③	3		1
2	白 山	0		②	②	2		2
3	大 師	0	1		1	0		4
4	中 野	0	1	②		1		3

D	コート	横浜	県央	中	川崎	勝率	得失	順位
1	岩 崎		1	1	0	0		4
2	南 毛 利	②		②	0	2		2
3	成 瀬	②	1		1	1		3
4	西 中 原	③	③	②		3		1

『決勝トーナメント』

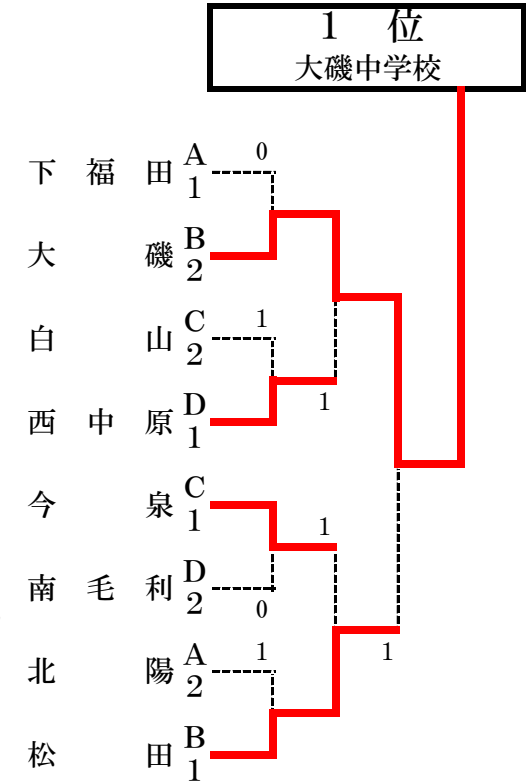

※第5回1部は3位決定戦を行う。

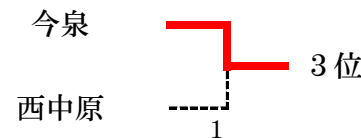

◎試合進行について

- 予選リーグの審判は相互審判で行います。
- 決勝トーナメントでは本部から指示します。
- オーダー用紙はコートで交換してください。
- 予選リーグは5Gマッチ。
- 決勝Tは進行により7Gか5Gか判断します。省略試合あります。

- 試合進行にご協力をお願いします。  
 →採点票への氏名の記入は、試合に出る選手以外が行い、試合開始を優先させる  
 →試合終了後、勝ちチームが速やかに本部に届ける

◎審判について

- 審判技術も伸ばしましょう！
- 本日の重点課題  
 副審：バックアウト、センターラインに関するフォルトは判定しない。  
 正審：副審の判定ラインについては、副審の動作を見て判断する。

# 第3回県強化リーグ 組合せ及び結果記入用紙【本戦】

Aリーグ		山内	大野北	鴨居	順位
1	山内	\	③ = 0	0 = 3	2
			④ - 0	1 - 4	
			④ - 1	2 - 4	
			④ - 1	3 - 4	
2	大野北 B	\	0 = 3	0 = 3	3
			0 - 4	0 - 4	
			1 - 4	2 - 4	
			1 - 4	2 - 4	
3	鴨居	\	③ = 0	④ = 0	1
			④ - 1	④ - 0	
			④ - 2	④ - 2	
			④ - 3	④ - 2	

Bリーグ		中山	赤羽根	旭	順位
1	中山 棄権 (連合)	\	0 = 3	② = 1	3
			3 - 4	④ - 1	
			1 - 4	④ - 0	
			0 - 4	1 - 4	
2	赤羽根	\	③ = 0	② = 1	1
			④ - 3	2 - 4	
			④ - 1	④ - 0	
			④ - 0	④ - 2	
3	旭	\	1 = 2	1 = 2	2
			1 - 4	④ - 2	
			0 - 4	0 - 4	
			④ - 1	2 - 4	

Cリーグ		豊田	片瀬	上白根北	順位
1	豊田	\	② = 1	② = 1	1
			④ - 2	④ - 1	
			2 - 4	④ - 2	
			④ - 0	0 - 4	
2	片瀬	\	1 = 2	1 = 2	3
			2 - 4	0 - 4	
			④ - 2	④ - 0	
			0 - 4	2 - 4	
3	上白根北	\	1 = 2	② = 1	2
			1 - 4	④ - 0	
			2 - 4	0 - 4	
			④ - 0	④ - 2	

Dリーグ		平戸	渡田	大津	順位
1	平戸	\	② = 1	② = 1	1
			④ - 1	④ - 0	
			1 - 4	2 - 4	
			④ - 1	④ - 1	
2	渡田	\	1 = 2	1 = 2	3
			1 - 4	2 - 4	
			④ - 1	④ - 2	
			1 - 4	2 - 4	
3	大津	\	1 = 2	② = 1	2
			0 - 4	④ - 2	
			④ - 3	2 - 4	
			1 - 4	④ - 2	

Eリーグ		南が丘	坂本	大野北	順位
1	南が丘	\	1 = 2	0 = 3	3
			④ - 0	0 - 4	
			0 - 4	2 - 4	
			0 - 4	0 - 4	
2	坂本	\	② = 1	0 = 3	2
			0 - 4	0 - 4	
			④ - 0	1 - 4	
			④ - 0	1 - 4	
3	大野北 A	\	③ = 0	③ = 0	1
			④ - 0	④ - 0	
			④ - 2	④ - 1	
			④ - 0	④ - 1	

## ○決勝トーナメント

## ○3位決定戦

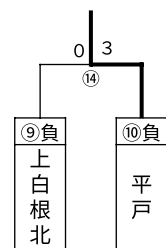
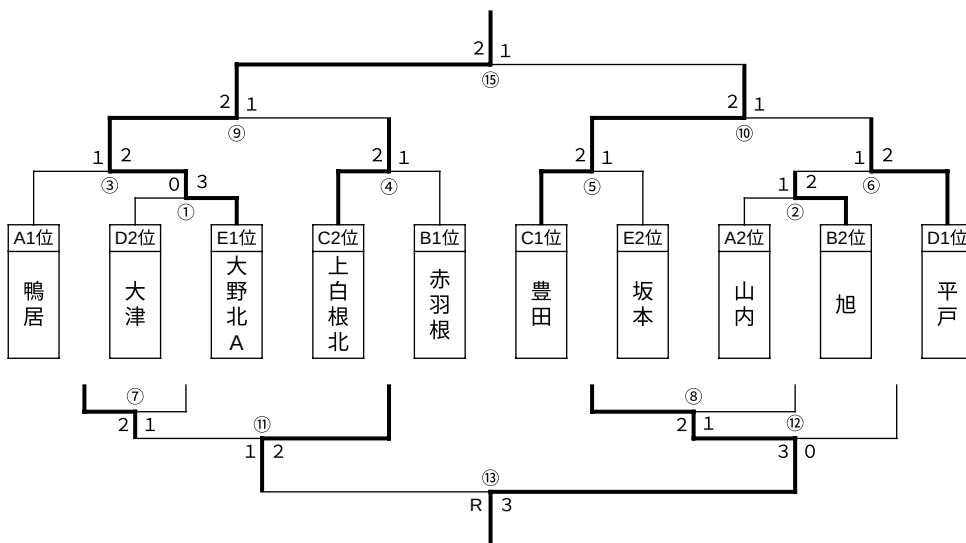

## ○順位決定トーナメント

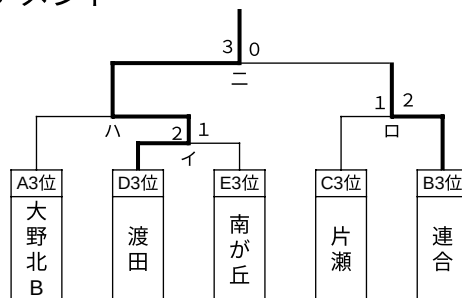

第3回 強化研修会（県強化リーグ）＜男子3部 横浜市立田奈中会場＞

『予選リーグ』

『決勝トーナメント』

試合順 1-2 2-3 1-3

A	1コート	浜	央	湘	勝数	得失	順位
1	寺尾		1	③	1		2
2	綾瀬	②		②	2		1
3	鎌倉学園	0	1		0		3

B	2コート	中	湘	西	勝数	得失	順位
1	南		1	②	1		2
2	深沢	②		②	2		1
3	千代	1	1		0		3

C	3コート	川	央	浜	勝数	得失	順位
1	中野島		0	0	0		3
2	座間	③		②	2		1
3	田奈	③	1		1		2

D	4コート	浜	湘	央	勝数	得失	順位
1	大綱		0	0	0		3
2	藤ヶ岡	③		0	1		2
3	栗原	③	③		2		1

E	5コート	相	湘	浜	勝数	得失	順位
1	上溝		1	1	0		2
2	湘洋	②		1	1		1
3	田奈 B	②	②		2		

F	6コート	浜	相	浜	勝数	得失	順位
1	浜		②	②	2		1
2	大野南	1		0	0		2
3	田奈 C	1	③		1		

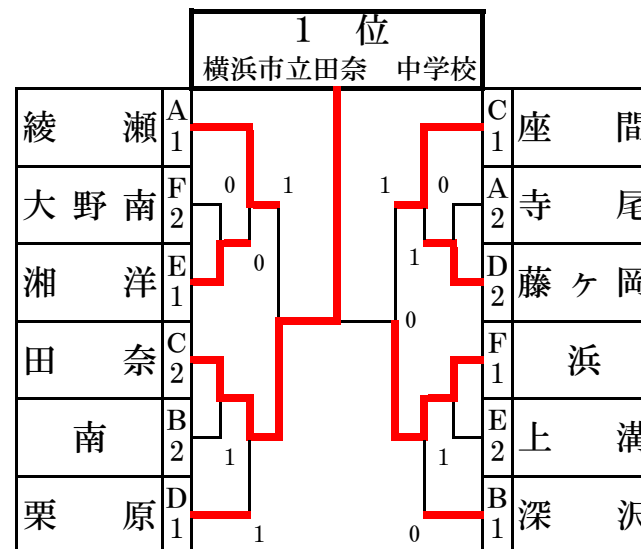

『3位トーナメント』

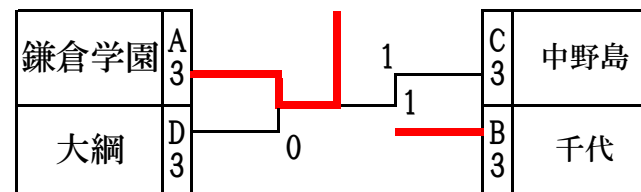

◎試合進行について

- 予選リーグの審判は空いているで行います。決勝トーナメントでは本部から指示します。
- オーダー用紙はコートで交換してください。
- 予選リーグは5G決勝Tは7Gマッチで予定しています。決勝Tは2点先取、省略試合あります。
- なるべく多くの試合ができるよう、試合進行にご協力をお願いします。  
→採点票への氏名の記入は行わない。  
オーダー用紙を採点票とともに提出。  
→試合終了後、勝チームが速やかに本部に届ける

※進行が極端に遅れた場合、決勝トーナメント進出を予選リーグ1位のみにもすることもあります。ご了承ください。

第3回 県強化リーグ<男子4部A 横浜市立鴨居中会場>

『予選リーグ』

試合順 1-3 2-3 1-2

A	コート	県央	横浜	川崎	勝率	得失	順位
1	睦合東						
2	中川西			1			2
3	井田		②				1

B	コート	横浜	横須賀	川崎	勝率	得失	順位
1	平楽		③	②			1
2	神明	0		1			3
3	玉川	1	②				2

C	コート	湘南	横浜	県央	勝率	得失	順位
1	善行		1	③			2
2	緑園学園	②		③			1
3	藤塚	0	0				3

D	コート	湘南	横浜	中	勝率	得失	順位
1	中島		1	②			2
2	小山台	②		③			1
3	南が丘	1	0				3

E	コート	横浜	横須賀	県西	勝率	得失	順位
1	鴨居		③	③			1
2	浦賀	0		②			2
3	山北	0	1				3

『決勝トーナメント』

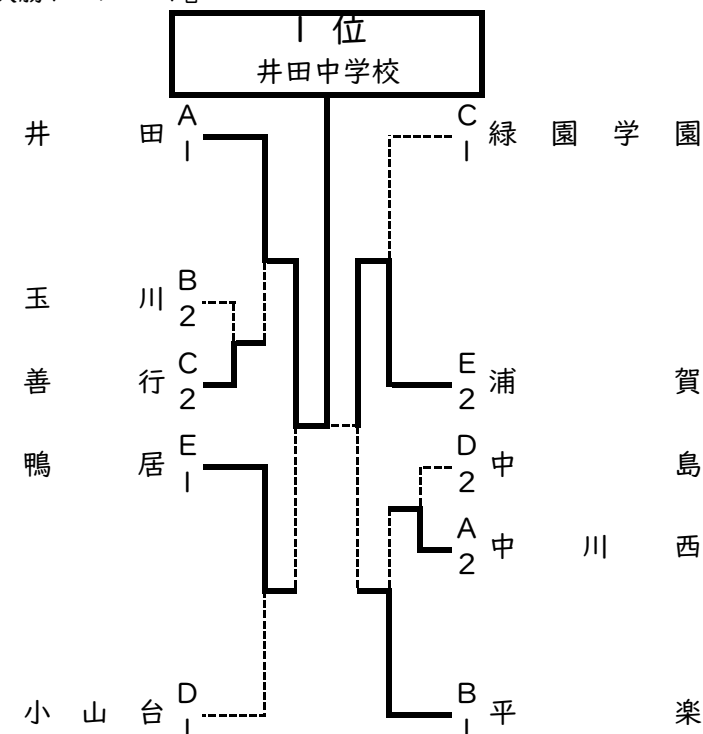

◎試合進行について

- 予選リーグの審判は相互審判で行います。決勝トーナメントでは本部から指示します。
- オーダー用紙はコートで交換してください。
- 予選リーグ、決勝T共に5Gマッチで予定しています。(進行状況によっては7Gにします)決勝Tは2点先取、省略試合あります。

- なるべく多くの試合ができるよう、試合進行にご協力をお願いします。
- 採点票への氏名の記入は、試合に出る選手以外が行い、試合開始を優先させる
- 試合終了後、勝ちチームが速やかに本部に届ける

◎審判について

- 審判技術も伸ばしましょう!
- 本日の重点課題
- 副審:バックアウト、センターラインに関するフォールトは判定しない。
- 正審:副審の判定ラインについては、自分で判断せず、副審の動作を見て判断する。

令和6年度 神奈川県中体連 ソフトテニス優秀選手強化事業  
**第3回 県強化リーグ〈男子4部B 市ヶ尾中会場〉**

会場：横浜市立市ヶ尾中学校

R7. 3. 9

『予選リーグ』

試合順 1-2 2-3 1-3

A	コート	中	県央	中	勝率	得失	順位
1	中 沢	1	②				2
2	座 間 東	②	②				1
3	大 根	1	1				3

B	コート	県西	横浜	湘南	勝率	得失	順位
1	相 洋			0			2
2	深 谷						
3	鵜 沼	③					1

C	コート	湘南	横須賀	横浜	勝率	得失	順位
1	六 会		0	1			3
2	逗 子	③		1			2
3	市ヶ尾	②	②				1

D	コート	相模原	川崎	横浜	勝率	得失	順位
1	市ヶ尾B		②	0			
2	川中島	1		1			2
3	東山田	③	②				1

E	コート	県央	横浜	横須賀	勝率	得失	順位
1	海老名		1	③			2
2	神奈川	②		③			1
3	鷹 取	0	0				3

- Bリーグ深谷中学校欠場
- Dリーグ内出中の代わりに市ヶ尾中学校B
- Dリーグ川中島中学校5名

『決勝トーナメント』

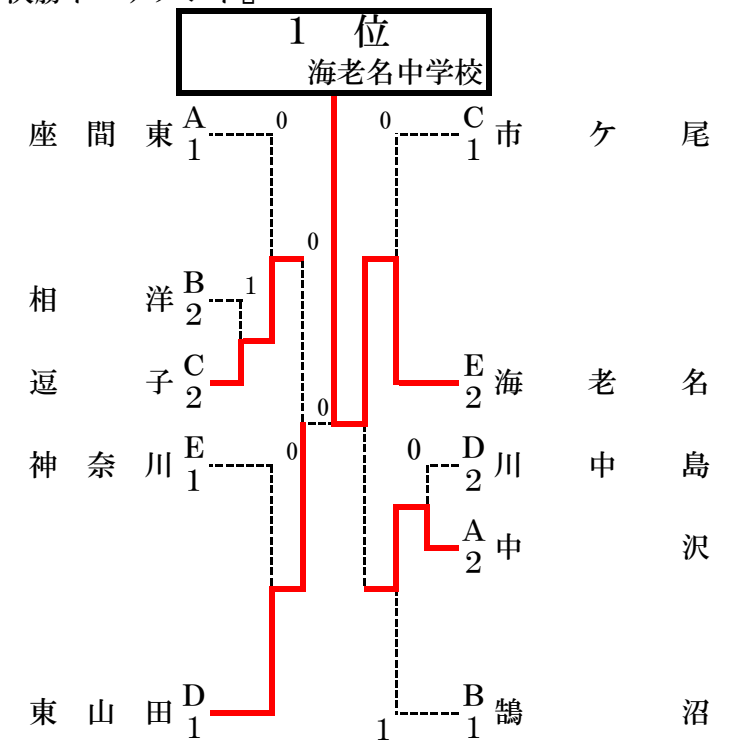

◎試合進行について

- 予選リーグの審判は相互審判で行います。決勝トーナメントでは本部から指示します。
- オーダー用紙はコートで交換してください。
- 予選リーグ、決勝T共に5Gマッチで予定しています。(進行状況によっては7Gにします)決勝Tは2点先取、省略試合あります。
- なるべく多くの試合ができるよう、試合進行にご協力をお願いします。  
→採点票への氏名の記入は、試合に出る選手以外が行い、試合開始を優先させる  
→試合終了後、勝チームが速やかに本部に届ける

◎審判について

審判技術も伸ばしましょう！  
**本日の重点課題**  
 副審：バックアウト、センターラインに関するフォールトは判定しない。  
 正審：副審の判定ラインについては、自分で判断せず、**副審の動作を見て判断する。**

令和7年度 神奈川県中体連 ソフトテニス優秀選手強化事業  
 第3回 県強化リーグ<男子4部C 大船会場>

会場：鎌倉市立大船中学校

『予選リーグ』

R7. 3. 9

試合順 1-2 2-3 1-3

A	コート	横須賀	川崎	横浜	勝率	得失	順位
1	大矢部		0	②	1-1		2
2	塚越	③		③	2-0		1
3	末吉	1	0		0-2		3

B	コート	県央	中	横浜	勝率	得失	順位
1	大谷		②	②	2-0		1
2	山城	1		②	1-1		2
3	川和	1	1		0-2		3

C	コート	湘南	県央	横浜	勝率	得失	順位
1	高倉		1	1	0-2		3
2	大和	②		②	2-0		1
3	汐見台	②	1		1-1		2

D	コート	湘南	県西	川崎	勝率	得失	順位
1	大船		②	③	2-0		1
2	中井	1		1	0-2		3
3	宮前平	0	②		1-1		2

E	コート	横浜	湘南	中	勝率	得失	順位
1	西谷		②	③	2-0		1
2	大船B	1		②	1-1		3
3	神田	0	1		0-2		2

『決勝トーナメント』

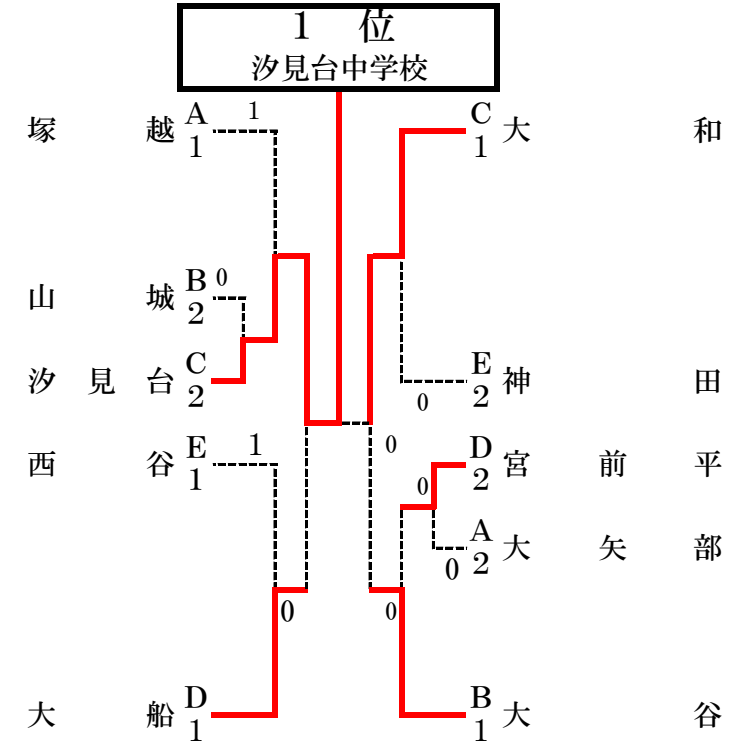

◎試合進行について

- 予選リーグの審判は相互審判で行います。決勝トーナメントでは本部から指示します。
- オーダー用紙はコートで交換してください。
- 予選リーグ、決勝T共に5Gマッチで予定しています。(進行状況によっては7Gにします) 決勝Tは2点先取、省略試合あります。

- なるべく多くの試合ができるよう、試合進行にご協力をお願いします。  
 →採点票への氏名の記入は、試合に出る選手以外が行い、試合開始を優先させる  
 →試合終了後、勝チームが速やかに本部に届ける

◎審判について

- 審判技術も伸ばしましょう！
- 本日の重点課題
- 副審：バックアウト、センターラインに関するフォールトは判定しない。
- 正審：副審の判定ラインについては、自分で判断せず、副審の動作を見て判断する。

令和6年度 神奈川県中体連 ソフトテニス優秀選手強化事業  
 第3回 県強化研修会<男子4部D 南戸塚中会場>

会場：横浜市立南戸塚中学校

R7. 3. 9

『予選リーグ』

試合順 1-2 2-3 1-3

A	コート	県西	川崎		勝率	得失	順位
1	酒 匂		1	③	1		2
2	有 馬	②		③	2		1
3	連 合	0	0		0		

B	コート	県央	横須賀	湘南	勝率	得失	順位
1	鶴 間		③	②	2		1
2	追 浜	0		0	0		3
3	萩 園	1	③		1		2

C	コート	湘南	横浜	中	勝率	得失	順位
1	明 治		1	②	1		2
2	境 木	②		③	2		1
3	土 沢	1	0		0		3

D	コート	湘南	横浜	県央	勝率	得失	順位
1	浜 須 賀		1	1	0		3
2	南 戸 塚	②		1	1		2
3	睦 合	②	②		2		1

E	コート	湘南	横浜	相模原	勝率	得失	順位
1	長 後		1	③	1		2
2	生 麦	②		③	2		1
3	大 野 台	0	0		0		3

『決勝トーナメント』

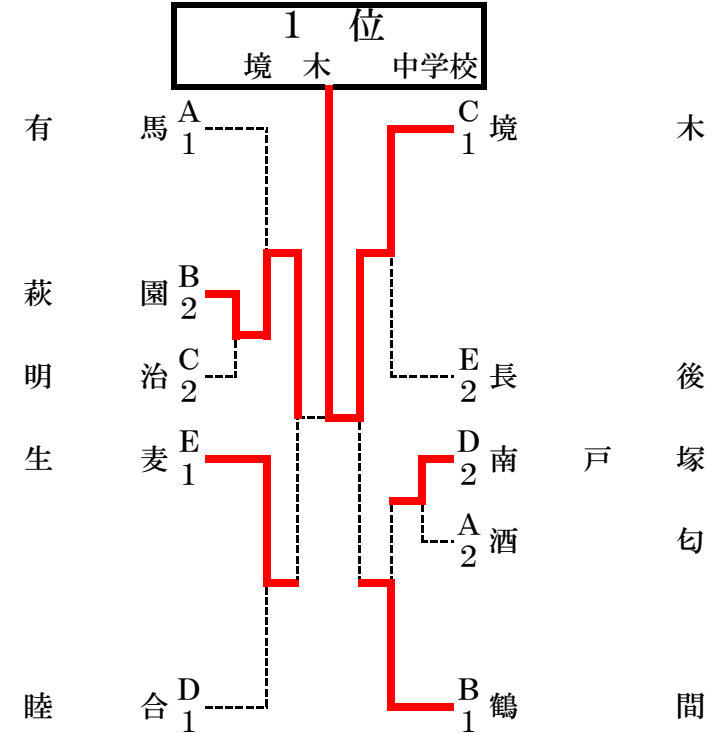

◎試合進行について

- 予選リーグの審判は相互審判で行います。決勝トーナメントでは本部から指示します。
- オーダー用紙はコートで交換してください。
- 予選リーグ、決勝T共に5Gマッチで予定しています。(進行状況によっては7Gにします) 決勝Tは2点先取、省略試合あります。
- なるべく多くの試合ができるよう、試合進行にご協力をお願いします。  
→採点票への氏名の記入は、試合に出る選手以外が行い、試合開始を優先させる  
→試合終了後、勝チームが速やかに本部に届ける

◎審判について

- 審判技術も伸ばしましょう!
- 本日の重点課題
- 副審：バックアウト、センターラインに関するフォールトは判定しない。
- 正審：副審の判定ラインについては、自分で判断せず、副審の動作を見て判断する。

令和7年度 神奈川県中体連 ソフトテニス優秀選手強化事業  
 第3回 県強化リーグ<男子4部E 国府中学校会場>

会場：大磯町立国府中学校

『予選リーグ』

R 7. 3. 9

試合順 1-2 2-3 1-3

A	1・2コート	県央	中	横浜	勝率	得失	順位
1	上和田		③	②			1
2	国府B	0		0			3
3	もえぎ野	1	③				2

B	2・3コート	横浜	県央	川崎	勝率	得失	順位
1	玉縄		②	1			2
2	座間西	1		1			3
3	西高津	②	②				1

C	4・5コート	横浜	湘南	中	勝率	得失	順位
1	共進		1	②			2
2	鶴嶺	②		③			1
3	国府	1	0				3

D	6・7コート	川崎	中	横浜	勝率	得失	順位
1	平間		0	0			3
2	伊勢原	③		②			1
3	笹下	③	1				2

E	8・9コート	横須賀	湘南	横浜	勝率	得失	順位
1	長沢		②	②			1
2	湘南台	1		②			2
3	あかね台	1	1				3

『決勝トーナメント』

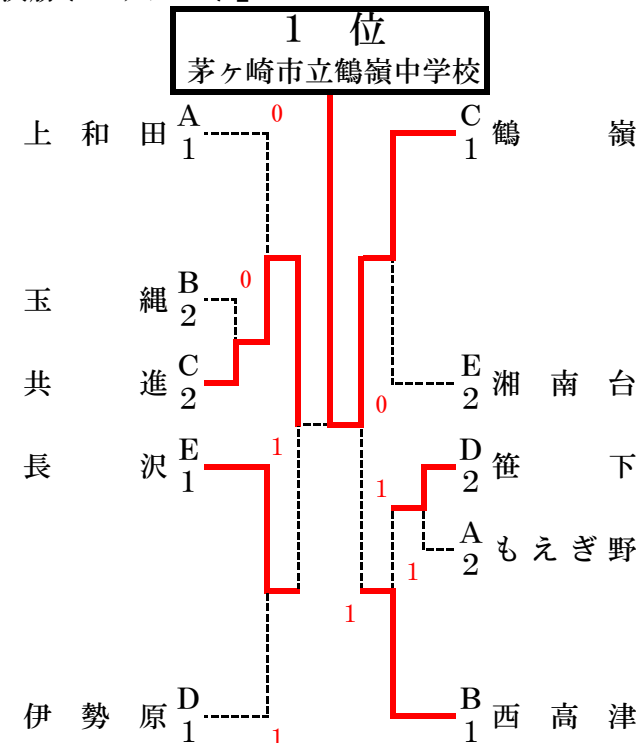

◎試合進行について

- 予選リーグの審判は相互審判で行います。決勝トーナメントでは本部から指示します。
- オーダー用紙はコートで交換してください。
- 予選リーグ、決勝T共に5Gマッチで予定しています。(進行状況によっては7Gにします) 決勝Tは2点先取、省略試合あります。
- なるべく多くの試合ができるよう、試合進行にご協力をお願いします。  
→採点票への氏名の記入は、試合に出る選手以外が行い、試合開始を優先させる  
→試合終了後、勝チームが速やかに本部に届ける

◎審判について

- 審判技術も伸ばしましょう!
- 本日の重点課題
- 副審：バックアウト、センターラインに関するフォールトは判定しない。
- 正審：副審の判定ラインについては、自分で判断せず、副審の動作を見て判断する。



令和6年度 神奈川県中体連 ソフトテニス優秀選手強化事業  
 第3回 県強化リーグ<男子4部> 保土ヶ谷中学校会場>

会場：横浜市立保土ヶ谷中学校

『予選リーグ』

R7. 3. 9

試合順 1-2 2-3 1-3

A ① コート	横浜	湘南	相模原	勝率	得失	順位
① 橋		2-1	3-0	2-0	+4	1
② 松浪	1-2		2-1	1-1	0	2
③ 上鶴間	0-3	1-2		0-2	-4	3

B ② コート	横浜	湘南	川崎	勝率	得失	順位
① 岩井原		0-3	2-1	1-1	-2	2
② 高浜	3-0		3-0	2-0	+6	1
③ 御幸	0-3	0-3		0-2	-6	3

C ③ コート	横浜	横須賀	県西	勝率	得失	順位
① 保土ヶ谷		0-2	0-0	1-1	-1	2
② 衣笠	2-1		0-0	2-0	1	1
③ 箱根	0-3	0-3		0-2	-6	3

D ④ コート	横浜	横須賀	中	勝率	得失	順位
① 中和田		0-3	2-1	1-1	-2	2
② 久里浜	3-0		3-0	2-0	+6	1
③ 二宮西	1-2	0-3		0-2	-4	3

E ⑤ コート	横浜	川崎	県央	勝率	得失	順位
① 領家		3-0	1-2	1-1	+2	2
② 桐光	0-3		0-3	0-2	-6	3
③ 有馬	2-1	3-0		1-1	+4	1

『決勝トーナメント』

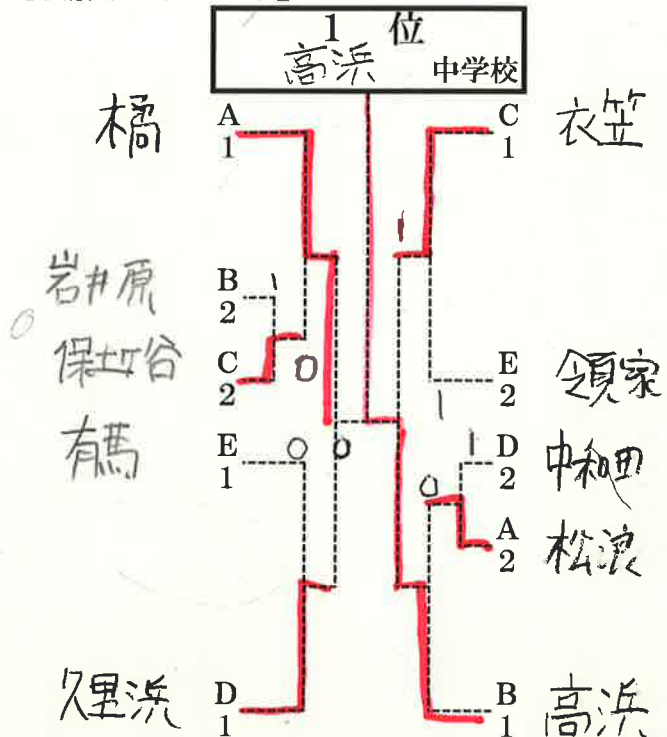

◎試合進行について

- 予選リーグ審判は相互審判で行います。
- 決勝トーナメントも相互審判です。
- オーダー用紙はコートで交換してください。
- 予選リーグ、決勝T共に5Gマッチで予定しています。決勝Tは2点先取、省略試合あります。

- なるべく多くの試合ができるよう、試合進行にご協力をお願いします。
- 採点票への氏名の記入は、試合に出る選手以外が行い、試合開始を優先させる
- 試合終了後、勝チームが速やかに本部に届ける

◎審判について

- 審判技術も伸ばしましょう！
- 本日の重点課題
- 副審：バックアウト、センターラインに関するフォールトは判定しない。
- 正審：副審の判定ラインについては、自分で判断せず、副審の動作を見て判断する。

令和6年度 神奈川県中体連 ソフトテニス優秀選手強化事業  
 第3回 県強化リーグ<男子4部G 茅ヶ崎市立松林中会場>

会場：茅ヶ崎市立松林中学校  
 R7.3.9

『予選リーグ』

試合順 1-2 2-3 1-3

A	1・2コート	湘	須	浜	勝率	得失	順位
1	松 林	△	②	②			1
2	横須賀学院	1	△	1			3
3	瀬 谷	1	②	△			2

B	2・3コート	央	西	浜	勝率	得失	順位
1	玉 川	△	1	②			2
2	湯 河 原	②	△	②			1
3	今 宿	1	1	△			3

C	4・5コート	湘	中	浜	勝率	得失	順位
1	岩 瀬	△	③	③			1
2	大 沢	0	△	0			3
3	新 羽	0	③	△			2

D	6・7コート	浜	中	川	勝率	得失	順位
1	樽 町	△	②	②			1
2	鶴 巻	1	△	1			3
3	高 津	1	②	△			2

E	7・8コート	中	湘	川	勝率	得失	順位
1	江 陽	△	②	③			1
2	大 清 水	1	△	0			3
3	稲 田	0	③	△			2

『決勝トーナメント』

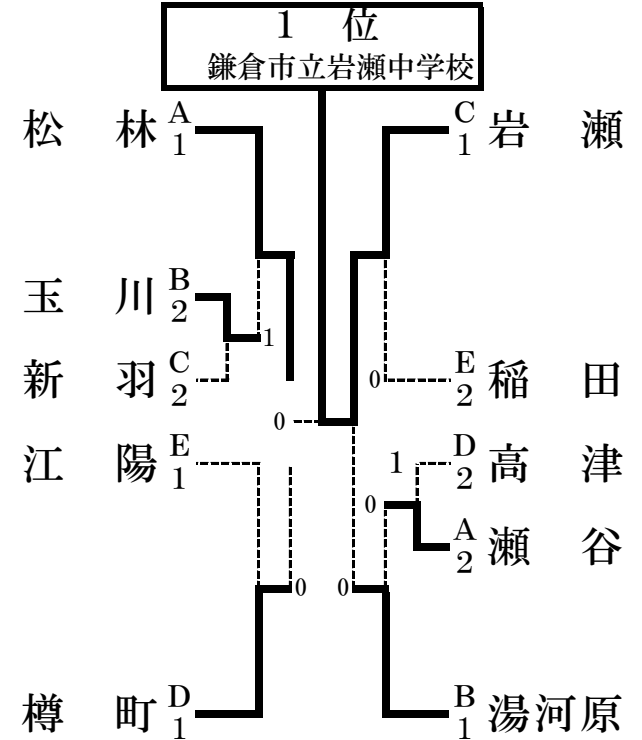

◎試合進行について

- 予選リーグの審判は相互審判で行います。  
決勝トーナメントでは本部から指示します。
- オーダー用紙はコートで交換してください。
- 予選リーグから7Gマッチ。  
決勝Tも7Gマッチ。  
ただし、省略試合あります。
- 試合進行にご協力をお願いします。  
→採点票への氏名の記入は、試合に出る選手以外が行い、試合開始を優先させる  
→試合終了後、勝ちチームが速やかに本部に届ける

◎審判について

**審判技術も伸ばしましょう!**

本日の重点課題

副審：バックアウト、センターラインに関するフォルトは判定しない。

正審：副審の判定ラインについては、副審の動作を見て判断する。