

関東中学校ソフトテニス相模原研修大会 ～女子団体戦～

令和4年8月17日

神奈川県相模原市営横山公園テニスコート

☆予選リーグ 試合順 1-2 2-3 1-3

【Aリーグ・第1コート】

学校名 (所属)	東	中	湘	勝数	順位
1 砦南【東京】	△	1	②	1	2
2 神田(中)	②	△	②	2	1
3 玉縄(湘南)	1	1	△	0	3

【Gリーグ・第7コート】

学校名 (所属)	湘	西	相	勝数	順位
19 鶴が台(湘南)	△	②	②	2	1
20 泉(県西)	1	△	0	0	3
21 相模原選抜B(相模原)	1	③	△	1	2

【Bリーグ・第2コート】

学校名 (所属)	埼	湘	中	勝数	順位
4 若宮【埼玉】	△	③	②	2	1
5 腰越(湘南)	0	△	②	1	2
6 伊勢原(中)	1	0	△	0	3

【Hリーグ・第8コート】

学校名 (所属)	央	相	浜	勝数	順位
22 玉川(県央)	△	③	③	2	1
23 相陽(相模原)	0	△	0	0	3
24 田奈(横浜)	0	③	△	1	2

【Cリーグ・第3コート】

学校名 (所属)	山	浜	湘	勝数	順位
7 下吉田【山梨】	△	③	③	2	1
8 あざみ野(横浜)	0	△	1	0	3
9 寒川東(湘南)	0	②	△	1	2

【Iリーグ・第9コート】

学校名 (所属)	浜	相	湘	勝数	順位
25 すずき野(横浜)	△	③	1	1	2
26 旭(相模原)	0	△	0	0	3
27 六会(湘南)	②	③	△	2	1

【Dリーグ・第4コート】

学校名 (所属)	山	湘	中	勝数	順位
10 御坂【山梨】	△	1	1	0	3
11 高浜(湘南)	②	△	②	2	1
12 成瀬(中)	②	1	△	1	2

【Jリーグ・第10コート】

学校名 (所属)	西	相	央	勝数	順位
28 湘光(県西)	△	③	1	1	2
29 清新(相模原)	0	△	0	0	3
30 座間(県央)	②	③	△	2	1

【Eリーグ・第5コート】

学校名 (所属)	中	湘	央	勝数	順位
13 本町(中)	△	②	1	1	2
14 岩瀬(湘南)	1	△	0	0	3
15 東名(県央)	②	③	△	2	1

【Kリーグ・第11コート】

学校名 (所属)	須	相	浜	勝数	順位
31 不入斗(横須賀)	△	③	1	1	2
32 谷口(相模原)	0	△	0	0	3
33 富岡(横浜)	②	③	△	2	1

【Fリーグ・第6コート】

学校名 (所属)	川	相	中	勝数	順位
16 はるひ野(川崎)	△	③	1	1	2
17 相模原選抜A(相模原)	0	△	1	0	3
18 国府(中)	②	②	△	2	1

【Lリーグ・第12コート】

学校名 (所属)	浜	西	相	川	勝数	順位
34 末吉(横浜)	△	③	③	②	3	1
35 湯河原(県西)	0	△	②	0	1	3
36 大沢(相模原)	0	1	△	1	0	4
37 西中原(川崎)	1	③	②	△	2	2

Lリーグ試合順 1-2 3-4 1-3 2-4 1-4 2-3

※審判：予選リーグは、同じリーグの空いている学校が行います。

※Lリーグは相互審判です。

☆決勝トーナメント

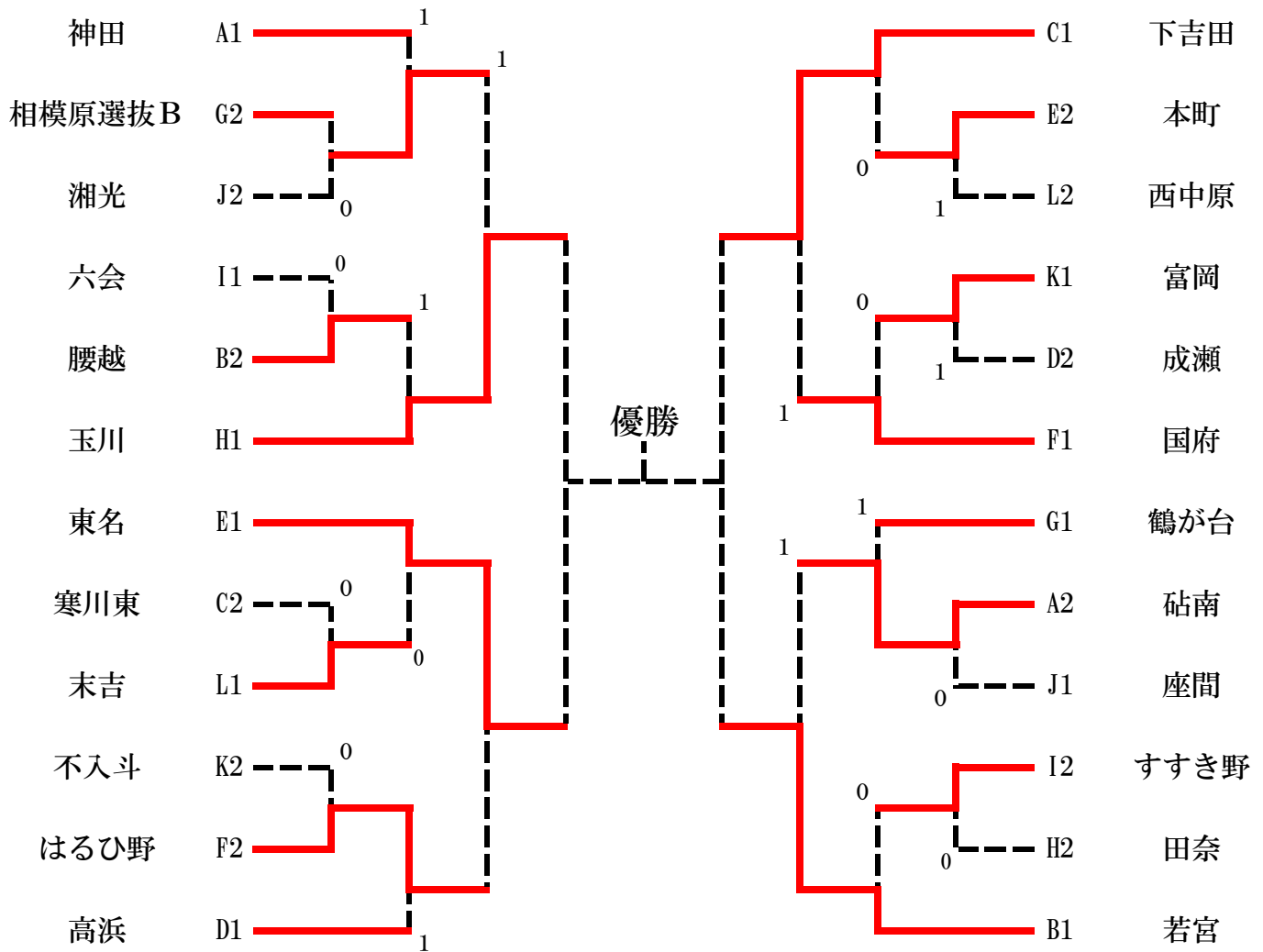

*降雨のため、ベスト4出しで終了となりました

※審判：決勝トーナメント1回戦は、予選リーグ3位の学校、2回戦以降は敗者審判とします。

☆進行表

	第1 コート	第2 コート	第3 コート	第4 コート	第5 コート	第6 コート	第7 コート	第8 コート	第9 コート	第10 コート	第11 コート	第12 コート		
8:40	開会式													
	予選リーグ(3試合すべて行う)													
9:00~ 10:00	A1-A2	B1-B2	C1-C2	D1-D2	E1-E2	F1-F2	G1-G2	H1-H2	I1-I2	J1-J2	K1-K2	L1-L2		
10:00~ 11:00	A2-A3	B2-B3	C2-C3	D2-D3	E2-E3	F2-F3	G2-G3	H2-H3	I2-I3	J2-J3	K2-K3	L3-L4		
11:00~ 12:00	A1-A3	B1-B3	C1-C3	D1-D3	E1-E3	F1-F3	G1-G3	H1-H3	I1-I3	J1-J3	K1-K3	その他の対戦は、空いたコートに入れている。		
	決勝トーナメント(2点先取、省略試合あり)													
12:00~ 13:00	A2-J1		C2-L1	D2-K1	K2-F2		H2-I2		B2-I1	G2-J2		E2-L2		
13:00~ 14:00	G1-(A2-J1)		E1-(C2-L1)		F1-(D2-K1)		D1-(K2-F2)		B1-(H2-I2)		H1-(B2-I1)		A1-(G2-J2)	C1-(E2-L2)
14:00~ 15:00					D1-(K2-F2)-E1-(C2-L1)		B1-(H2-I2)-G1-(A2-J1)		A1-(G2-J2)-H1-(B2-I1)		C1-(E2-L2)-F1-(D2-K1)			
15:00~ 16:00					準決勝				準決勝					
					決勝									
〈注意事項〉														
①2対戦目以降は、試合の進行状況によりコート変更および、2面展開、3面展開になる場合があります。放送にご注意ください。														
②使用するペンテは、番号の若い学校を本部棟側とします。														