

# 県ソフトテニス専門部会資料

## ～総務委員会報告～

令和5年6月6日

### 【議題】

- 1、事業計画検討 ※別紙  
2、県総体について ①高梨部長より  
②開催ブロックより  
③出欠表

○選手名確認：申し込み時 → 県報告時…県総体前の部会で承認書を確認

<具体的手順>

- ①各ブロック予選後、県大会出場者をデータで広報委員会に送る  
②県総体前の部会で、出場承認書と個人戦組み合わせ表の確認作業

※複数の目でチェック

☆HP を利用し、共通フォームでのデータ送付を行う方法を継続→各ブロックで周知徹底

○地域指導者の確認と承認 → 県総体前の部会で確認

当日：地域指導者打合せ担当

○総合開会式キャプテン会議 資料作成：中村

- ・司会（嘉山）
- ・出席確認（男子：奥村、女子：松浦）
- ・専門部長より（高梨部長）
- ・競技進行上の注意（普及委員会）
- ・審判上の注意（審判委員会）
- ・出場規定について（広報委員会）
- ・会場について（芹澤）

<出欠表>

|    | 7/27<br>開会式 | 7/28<br>女子個人 | 7/29<br>男子個人 | 7/30<br>女子団体 | 7/31<br>男子団体 | 8/1<br>予備日 | 8/2<br>予備日 |
|----|-------------|--------------|--------------|--------------|--------------|------------|------------|
| 高梨 | ○           | ○            | ○            | ○            | ○            | ○          | ○          |
| 中村 | ○           | ○            | ○            | ○            | ○            | ○          | ○          |
| 池田 | ○           | ○            | ○            | ○            | ○            | ○          | ○          |
| 山本 | ○           | ○            | ○            | ○            | ○            | ○          | ○          |
| 奥村 | ○           | ○            | ○            | ○            | ○            | ○          | ○          |
| 芹澤 | ○           | ○            | ○            | ○            | ○            | ○          | ○          |
| 佐古 | ○           | ○            | ○            | ○            | ○            | ○          | ○          |
| 嘉山 | ○           | ○            | ○            | ○            | ○            | ○          | ○          |
| 松浦 | ○           | ○            | ○            | ○            | ○            | ○          | ○          |
| 大貫 | ○           | ○            | ○            | ○            | ○            | ○          | ○          |
| 本間 | ○           | ○            | ○            | ○            | ○            | ○          | ○          |
| 石澤 | ○           | ○            | ○            | ○            | ○            | ○          | ○          |
| 大島 | ○           | ○            | ○            | ○            | ○            | ○          | ○          |

### 3、今後(8月まで)の事業について

#### ○県専門部関係

#### ○日本連盟、県連盟関係

- ・日連個人登録に関する補助、協力。
- ・U14・U17事業に関する広報活動。  
※選考会等、情報を公開していく(広報委員会との連携・協力)
- ・ジュニア審判資格取得講習会への協力
- ・公認2級審判資格取得講習会への協力
- ・夏季県研修大会(YONEX研修)の会場確保の協力(審判委員会へ)
- ・相模原関東研修大会の相模原ブロックへの協力  
※別紙要項確認(芹澤先生)
  - 1) 県外へは高梨部長経由でメールにて依頼
  - 2) 県内へは次回専門部会にてブロック長(総務委員)に依頼
- ・県1年生研修大会の企画と運営担当 ※9月委員会で役割分担
- ・関東近都県1年生研修大会の企画と運営担当 ※9月委員会で役割分担
- ・県シングルス研修大会の企画と運営担当 ※9月委員会で役割分担

### 4、その他

#### ○県春季反省(各ブロックで周知をお願いします)

- ・駐車場に椅子を置いて場所をキープしていた。会場に迷惑となる行為は厳禁。  
→横山公園の方に荷物を預かっていただいた。
- ・コート内に三脚や電子機器(主にビデオカメラ)を持ち込んでいた。
- ・テニスシューズでない監督がいて、コートから出してもらおう対応になった。
- ・手の甲にペイントのようなものがしてあり、洗わせた。
- ・団体戦において、監督・コーチが一日の中で変わるということがあった。朝の受付時に登録した二名がその日の監督・コーチとなる。ただし、学校事情などどうしても途中で抜けなければいけない場合などは、本部に相談可。

#### ○相模原関東の締め切りが、例年間に合わないブロックがあるので、少し後ろへ。

8月3日→8月7日

#### ○団体戦時の、地域指導者は当日1名のみ。

# 県ソフトテニス強化委員会 部会資料

2023年6月5日

## 1. メンバーの確認

|        |       |            | 所属ブロック |
|--------|-------|------------|--------|
| 強化委員長  | 益子 裕之 | (横浜市立中和田中) | 【横浜】   |
| 同 副委員長 | 西岡 歩  | (座間市立座間中)  | 【県央】   |
| 同 委員   | 関 聡   | (横浜市立生麦中)  | 【横浜】   |
| 同 委員   | 内藤 薪  | (藤沢市立高浜中)  | 【湘南】   |
| 同 委員   | 柿内 友里 | (伊勢原市立成瀬中) | 【中】    |
| 同 委員   | 井関 進  | (綾瀬市立北の台中) | 【県央】   |

以上6名

## 2. スキルアップセミナーの振り返り

今年度は雨天のため中止でした。今後は学校会場での実施も検討していく。

## 3. 県春季研修会 (結果は別紙)

- ・日時：令和5年 5月21日(日) 男子団体戦横山公園テニス場(12面)  
5月28日(日) 女子団体戦横山公園テニス場(12面)  
6月4日(日) 男女予備日横山公園テニス場(12面)  
6月11日(日) 男女予備日横山公園テニス場(12面)
- ・金曜日の雨の影響で、21日(日)は1時間遅れで実施。ベスト8を続行日へ
- ・28日は予定通り実施。ベスト4を続行日へ
- ・4日は12:30集合で実施。男女とも終了
- ・来年度も36校で実施。
- ・進行は普及、審判は審判、会場は総務など県総体担当委員会に協力を依頼する。

### 【振り返り・反省】

- ・横山公園では1~4コートの進行が難しかった。
- ・出場規定を周知していく必要がある
  - 手にペイントしている選手がいた
  - ナイキのシューズがテニスシューズか審判に質問があった
  - 帽子に学校名を刺繍しているチームがあった
  - ゼッケンなしで出場している選手がいた
  - チタンネックレスを着用している選手がいた
  - 監督がシューズ忘れベンチ入りできないチームがあった
- ・選手、教員ともに審判技術の向上が必要
  - スタンドでフェンスに手をかけ人にその都度注意する審判員がいた
  - ベースラインのジャッジが難しいので、県総体では関東決めなどの試合で線審が必要
  - 再判定の伝え方など、審判団の統一が必要
- ・ベンチについて共通認識を図る必要がある
  - 監督、コーチの行動範囲
  - 監督、コーチの服装
  - 団体戦では初対戦で登録した監督、コーチが1日ベンチに入る(勝手にチェンジ不可)
  - ネッククーラーなど電子機器の持ち込み禁止
  - 日傘の確認
- ・発声について共通認識を図る
  - 相手のプレーに向けた発声があった

#### 4. 神奈川県中学校総合体育大会

##### ・抽選会について

- 7月26日(水) 抽選準備・リハーサル 横浜市立中和田中学校  
 7月27日(木) 抽選会 相模原市立大野南中学校  
 ・男子抽選担当：益子・関・柿内  
 ・女子抽選担当：西岡・内藤・井関

##### ・出欠確認

| 日付   | 曜日 |      | 益子 | 西岡 | 関 | 内藤 | 柿内 | 井関 |
|------|----|------|----|----|---|----|----|----|
| 7/27 | 木  | 抽選会  | ○  | ○  | ○ | ○  | ○  | ○  |
| 7/28 | 金  | 女子個人 | ○  | ○  |   |    |    |    |
| 7/29 | 土  | 男子個人 | ○  | ○  |   |    |    |    |
| 7/30 | 日  | 女子団体 | ○  | ○  |   |    |    |    |
| 7/31 | 月  | 男子団体 | ○  | ○  |   |    |    |    |

- ・準々決勝以降、戦評の作成（強化委員で分担）
- ・関東向け強化練習会の案内（委員長・副委員長）

##### ○関東向け強化練習会について

- ・日程 8月2日(水) 南毛利スポーツセンター（12面、男女6面ずつ）  
8月3日(木) 南毛利スポーツセンター（12面、男女6面ずつ）
- ・内容 強化練習 2面で実践を想定した練習（展開練習、ポジション別練習など）  
内容は強化委員と監督や指導者で相談して決定する。  
強化試合 岩手県から東北大会に出場する2チーム、高体連から2チーム  
2時間制として7ゲームで時間内無制限で試合をする。
- ・ミーティングは実施しない ⇒ 高体連の指導者から強化練習での指導助言をいただきたい
- ・県総体延期時の対応 ⇒ 8月2日(水)は可能な範囲で実施  
8月3日(木)のみの開催でも試合はできる

☆神奈川強化のために、県連のU14のボールを拝借したい ⇒ 田中先生に依頼

##### ○役割分担（イメージ）

|          | 益子            | 西岡               | 関（1級審判員） | 内藤       | 柿内               | 井関                  |
|----------|---------------|------------------|----------|----------|------------------|---------------------|
| 県春季      | 総務<br>要項作成    | 申込集約             | 女子ドロー作成  | 男子ドロー作成  | 女子運営             | 男子運営                |
| 関東強化     | 総務<br>要項作成    | 申込集約<br>会場・グッズ関係 | 高体連連携    | 県外連携     | 受付・会計            | 全体運営                |
| 選抜選手選考会  | 要項作成<br>選考責任者 | 申込集約<br>女子選考チーフ  | 男女選考     | 男子選考チーフ  | 女子選考             | 男子選考                |
| 小田原インドア  | 要項作成<br>申込集約  | 女子ドロー作成          | 審判長      | 男子ドロー作成  | 女子運営             | 男子運営                |
| チャレンジカップ | 要項作成          | 申込集約             | 団体ドロー作成  | 県外招待     | 個人戦運営            | 団体戦運営               |
| スキルアップ   | 要項作成          | 申込集約             | 前衛メニュー作成 | 後衛メニュー作成 | クールダウン<br>メニュー作成 | ウォーミングアップ<br>メニュー作成 |

○県総体シード校選定

- 《男子》 第1シードグループ … 大磯・綾瀬
- ・実績より問題ない
  - ・県春季で綾瀬はベスト8だったが大磯に惜敗
- 第2シードグループ … 平戸
- ・実績より問題ない
  - ・大磯、綾瀬と比べると個人の技量は劣る
- 第3シードグループ … 海老名・上和田・座間 ※ただし、綾瀬を除く最上位校
- ・実績的に最初からシードとはしづらい
  - ・4つの山を均等にする上では必要なシード
  - ・最後の力の証明として条件を付ける
- 《女子》 第1シードグループ … 本町・下福田
- ・実績より問題ない
- 第2シードグループ … 高浜
- ・県強化第4回と県春季の結果より力を認める
  - ・試合から今後のさらなる伸びも期待できると判断
- 第3シードグループ … 座間 ※ただし、下福田を除いて最上位校
- ・県強化第4回と県春季の結果より候補校
  - ・直近では東名と座間が僅差
  - ・東名は県春季のみの実績なので、最後の力の証明として条件を付ける

☆今回のシード選定について

第1シードグループ

県強化で1部上位を維持し、県春季でも力を発揮した男女それぞれ2校とした。

第2シードグループ

県春季でベスト4に入り、県強化などの結果から強化委員会で十分に力があると判断した男女それぞれ1校とした。

第3シードグループ

県春季では力を十分に発揮できなかったが、県強化の結果から力があると十分にあると判断できるため、条件付きでシードを与える判断をした。

※湘洋（男子）と東名（女子）は県春季のみの結果のため、シードを与えなかった。

湘洋・東名がブロック1位で来た場合、トーナメントの角に入るため力の均等化に問題なしと判断。

- ・抽選会終了後（県総体期間中）振り返りをして来年度以降のシード選定について検討する。

# 個人戦トーナメント表について

このトーナメント表は、

- ①各ブロック1位と2位の当たりの重複を避けること
- ②5位対8位、6位対7位にすること
- ③同ブロック1位～4位は4分の1山に1つずつ入れ、2分の1山に1位と4位、2位と3位の組み合わせで入れること
- ④同ブロック5位～8位は1位～4位が入っていない8分の1山に1つずつ入れること

※④の際、同ブロックの1位対8位、2位対7位、3位対6位、4位対5位になるような配慮はしない  
 というを中心、できるだけ対戦が散るように作りました。

## ☆1位と2位の当たりだけを見た場合

|    | A    | B    | C    | D    | E    | F    | G    | H    |
|----|------|------|------|------|------|------|------|------|
| 1位 | G 2位 | E 2位 | H 2位 | F 2位 | D 2位 | B 2位 | C 2位 | A 2位 |
| 2位 | H 1位 | F 1位 | G 1位 | E 1位 | B 1位 | D 1位 | A 1位 | C 1位 |

## ☆1位～4位の当たりだけを見た場合

|    | A    | B    | C    | D    | E    | F    | G    | H    |
|----|------|------|------|------|------|------|------|------|
| 1位 | C 4位 | D 4位 | B 4位 | A 4位 | G 4位 | H 4位 | F 4位 | E 4位 |
| 2位 | D 3位 | A 3位 | B 3位 | C 3位 | H 3位 | E 3位 | F 3位 | G 3位 |
| 3位 | B 2位 | C 2位 | D 2位 | A 2位 | F 2位 | G 2位 | H 2位 | E 2位 |
| 4位 | D 1位 | C 1位 | A 1位 | B 1位 | H 1位 | G 1位 | E 1位 | F 1位 |

## ☆1位～8位の当たりを見た場合

|    | A    | B    | C    | D    | E    | F    | G    | H    |
|----|------|------|------|------|------|------|------|------|
| 1位 | E 8位 | G 8位 | F 8位 | H 8位 | A 8位 | C 8位 | D 8位 | B 8位 |
| 2位 | G 7位 | E 7位 | H 7位 | F 7位 | C 7位 | B 7位 | D 7位 | A 7位 |
| 3位 | D 6位 | A 6位 | B 6位 | C 6位 | G 6位 | H 6位 | E 6位 | F 6位 |
| 4位 | C 5位 | D 5位 | B 5位 | A 5位 | F 5位 | E 5位 | H 5位 | G 5位 |
| 5位 | D 4位 | C 4位 | A 4位 | B 4位 | F 4位 | E 4位 | H 4位 | G 4位 |
| 6位 | B 3位 | C 3位 | D 3位 | A 3位 | G 3位 | H 3位 | E 3位 | F 3位 |
| 7位 | H 2位 | F 2位 | E 2位 | G 2位 | B 2位 | D 2位 | A 2位 | C 2位 |
| 8位 | E 1位 | H 1位 | F 1位 | G 1位 | A 1位 | C 1位 | B 1位 | D 1位 |

|     |    |   |    |     |    |     |    |    |
|-----|----|---|----|-----|----|-----|----|----|
| 抽選順 | 県西 | 中 | 県央 | 相模原 | 湘南 | 横須賀 | 横浜 | 川崎 |
|-----|----|---|----|-----|----|-----|----|----|

県総体  
選手権

## ★秋の県選手権の組み合わせの決め方

- ①A～Hの抽選を行う。
- ②16分の1山を見て、1回戦が2つあるところのシードの一番低い所に横浜29～32位、次にシードの低い所に川崎17～20位を入れる。  
 ※ただし、それぞれの所に入れない場合は、反対にして入れる。
- ③4分の1山の中の32分の1山の横浜がないところを見て、シードが低い順に3つずつ横浜17～28位を入れる。
- ④16分の1山を見て、各ブロックの9～16位を抽選で入れる。（横浜は16分の1山の中の32分の1山に1つずつ入ることを考えながら行う）

## ★夏の県総体の組み合わせの決め方

- ①A～Hの抽選を行う。
- ②8分の1山を見て、横浜の17位～24位をシードの低いところに1つずつ入れていく。
- ③4分の1山を見て、川崎・湘南・県央の9～12位の入れるところを確認して、抽選しながら1つずつ入れる。  
 この時に、横浜が入れるところも確認する。（32分の1山に重複せず、8分の1山に横浜が3つ入れる）  
 ※入れるところの確認というのは、16分の1山には重複しないということ。（川崎・湘南・県央）
- ④最後に横浜の9～16位と9位までのブロックの入れるところを考えて入れる。入れる対象が複数ある場合は抽選を行う。

第 回 神奈川県中学校総合体育大会  
 第 回 神奈川県中学校ソフトテニス大会 子個人戦

令和5年 7月 28/29日 於

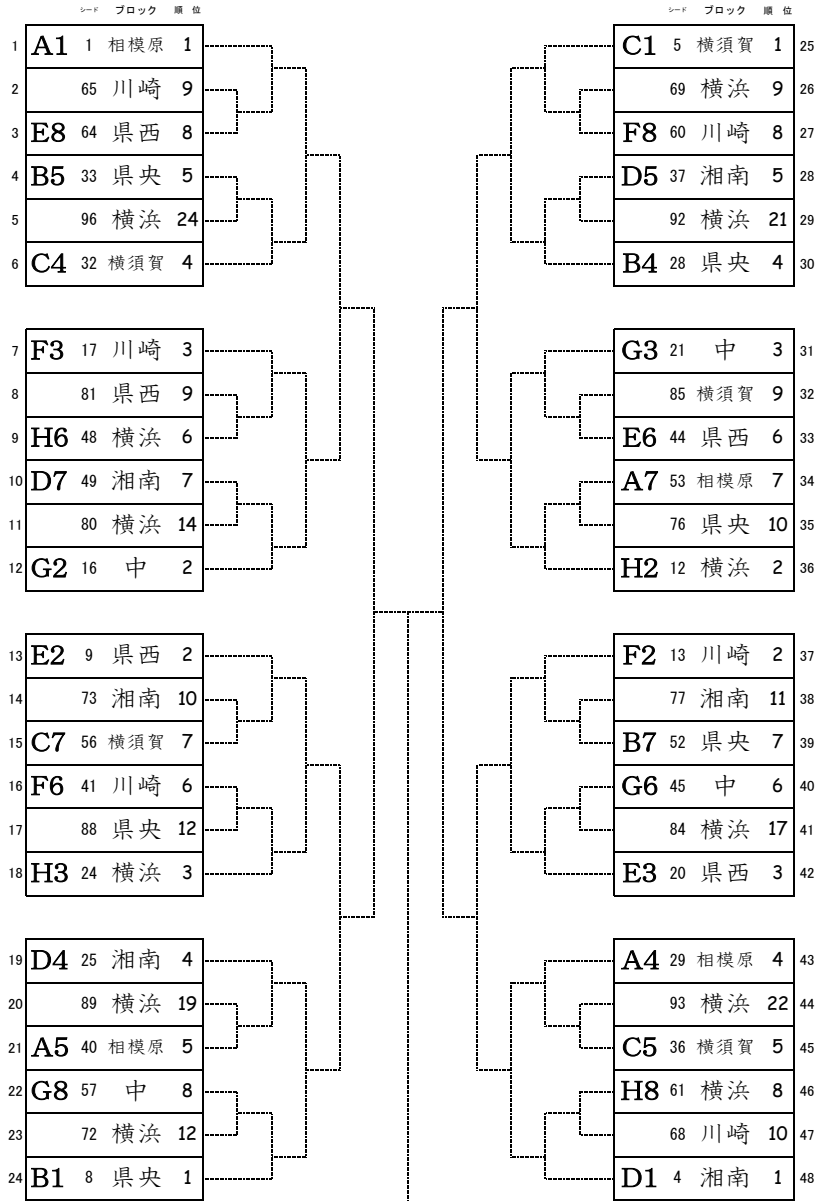

決勝戦

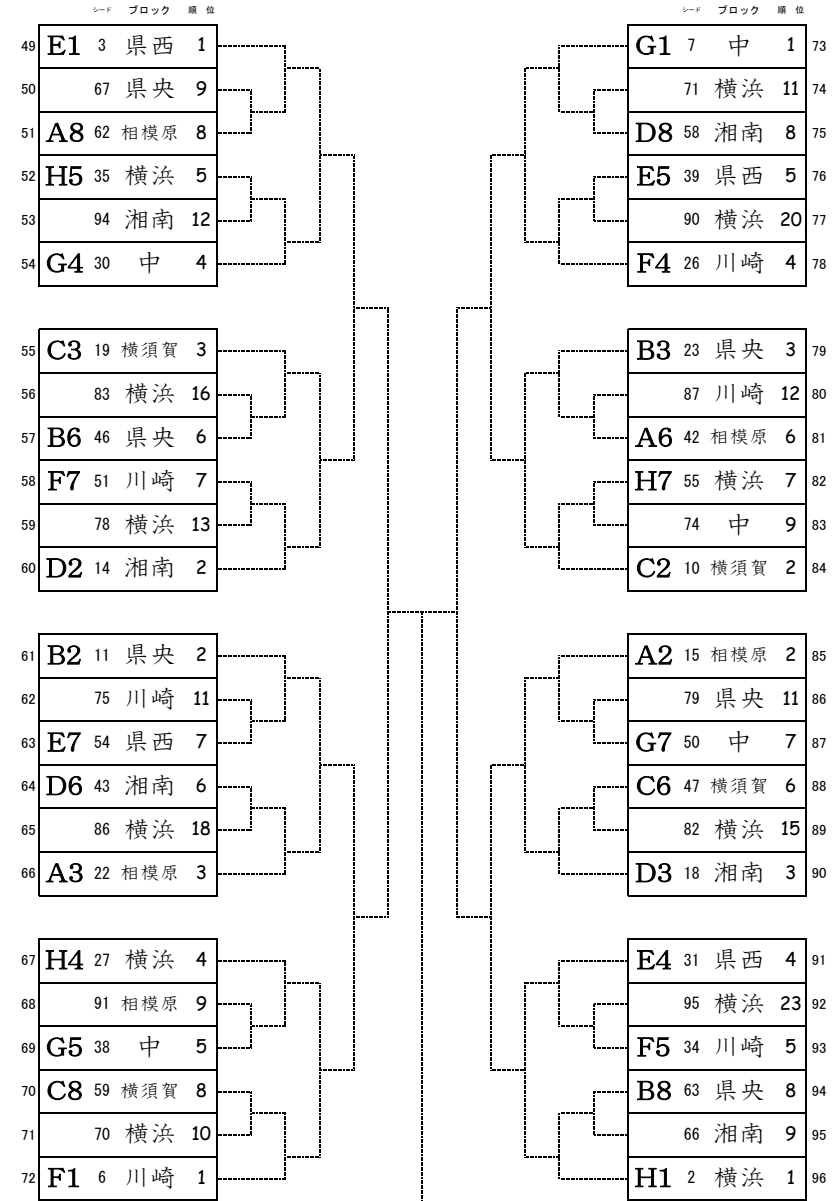

3位決定戦

|   |     |
|---|-----|
| A | 相模原 |
| B | 県央  |
| C | 横須賀 |
| D | 湘南  |
| E | 県西  |
| F | 川崎  |
| G | 中   |
| H | 横浜  |

|  |   |  |
|--|---|--|
|  | = |  |
|--|---|--|

|  |   |  |
|--|---|--|
|  | = |  |
|--|---|--|

# 令和5年度 第1回広報委員会

2023年6月6日(火)

## 1 活動

### (1) 県総体運営に関して

#### ① プログラムの印刷、製本 7月27日 総合開会式終了後

→ 中体連本部

印刷：大野南中学校

|          |         |
|----------|---------|
| 表紙       | 水橋      |
| 大会役員     | 水橋      |
| 競技進行上の注意 | 普及委員会   |
| 会場使用上の注意 | 相模原ブロック |
| 進行表(個人)  | 普及委員会   |
| 個人戦組み合わせ | 水橋      |
| 団体戦組み合わせ | 水橋      |
| 進行表(団体)  | 普及委員会   |

#### ② 優勝旗、優勝杯の確認 当該校に連絡

|       |    |   |
|-------|----|---|
| 男子：団体 | 大磯 | … |
| 個人    | 綾瀬 | … |
| 女子：団体 | 本町 | … |
| 個人    | 円蔵 | … |

#### ③ 賞状・メダル・記念品

記念品：受付時に配布。

賞状：大  $4 \times 2 \times 2 = 16$

小 個人  $3 \times 4 \times 2 = 34$

団体  $9 \times 4 \times 2 = 72$

#### ④ 当日の運営分担(開会式、閉会式、受付など)

記念品は受付時に配付する

|         | 水橋 | 持田 | 加藤 | 竹田 | 木村 | 島田 |  |  |  |
|---------|----|----|----|----|----|----|--|--|--|
| 27日開会式  |    |    |    |    |    |    |  |  |  |
| 28日女子個人 |    |    | ×  |    |    |    |  |  |  |
| 29日男子個人 |    |    |    |    |    |    |  |  |  |
| 30日女子団体 |    |    | ×  |    |    |    |  |  |  |
| 31日男子団体 |    |    |    |    |    |    |  |  |  |
| 1日予備日   |    |    |    |    |    | ×  |  |  |  |
| 2日予備日   |    |    |    |    |    |    |  |  |  |

PC 水橋

受付・結果記入・確認作業 3人(監督を除く)



- ⑤ 出場規定の確認
- ⑥ 記録（結果、写真など）…全員
- ⑦ 報道（各報道機関への結果の連絡）…水橋

(2) 確認

○指導者講習会後懇親会（県央）

会場手配、案内、集約… 竹田  
 司 会 … 加藤  
 運 営 … 全員

○年度末懇親会・優秀監督表彰（未定）

会場手配、案内、集約… 持田  
 司 会 … 加藤  
 運 営 … 全員  
 トロフィー … 竹田

(3) 中体連ソフトテニス専門部運営のホームページについて（担当：水橋）

(4) 広報誌について → 第1号現在作成中（6月・9月・2月発行）

全号を通して・・・強化委員会のコーナーをつくる

|     | 内 容  | 発行       |
|-----|--|----------|
| 6月号 | 専門部長挨拶・専門部組織図・関東Tシャツ・県総体の日程・県春季大会結果                      | 6月<br>水橋 |
| 9月号 | 県総体を終えて（強化委員長）・関東大会レポート（総務委員長）・県総体・関東・全国大会結果             | 9月<br>持田 |
| 2月号 | 1年間を振り返って（部長）・県選手権大会を終えて（普及委員長）・県選手権・県1年生研修大会・県シングルス大会結果 | 2月<br>竹田 |

(5) 地区別名簿 → 本日配布

(6) 大会結果記録集 2月部会にて配布 担当：水橋

(7) 各種大会の広報活動

広報委員会報告

- 27日午後のプログラム印刷は 大野南中学校で行ないます。
- 記念品（参加賞）は受付時に配布します。
- 県総体の申込：水橋（南戸塚中）

[ju00-mizuhashi@city.yokohama.jp](mailto:ju00-mizuhashi@city.yokohama.jp)

- 県専門部HP関係送付先：水橋（南戸塚中）

[ju00-mizuhashi@city.yokohama.jp](mailto:ju00-mizuhashi@city.yokohama.jp)

## 2023年6月専門部会資料

### 連盟より

#### 1. 今年度予算案

2. 団体登録費 本日も集金します。

#### 3. 個人登録（別紙あり）

- ・昨年度の登録状況を確認してください。
- ・9月の部会の時に前年度実績の還元金をお渡しする予定ですが、できるかどうかわかりません…。

#### 4. U-14

- ・6月10日（土）にStep3に代表で行く選手の最終選考をしました。（男女各3名）

男子 中山 椋太、石井 翔太、神藏 颯季（全員大磯）

女子 鈴木 綾華（六会）、市川 結菜（湘南台）、後藤 由季奈（腰越）

- ・11月にStep2を行います。各ブロック男女各6人ずつ候補選手を選考してください。

○今年度Step2から参加する選手は以下の通りです。

県西 男子 高橋 結人（白山中）

中 男子 金城 悠月（秦野西中）

女子 細川 穂有（大住中）、鈴木 りのあ・福岡 里彩（大野中）

県央 男子 今枝 蒼太・角谷 晃（栗原中）、大矢 悠翔・鎌野 颯芽（大和中）、

堀川 拓実・曾田 暁史（下福田中）、藪谷 行人（南林間中）

女子 遠藤 未桜（東名中）、塚田 心美（座間東中）

湘南 男子 升田 比呂（松波中）

女子 豊島 結愛（滝の沢中）、小山 結愛・新沼 珠涼（鶴が台中）、木原 心咲（六会中）、

角田 萌愛・矢野 愛栞（赤羽根中）、成富 椿咲（大清水中）

相模原 女子 矢作 華紀（ジョニーズ・山王中）

横須賀 男子 中新 陽馬（浦賀中）

横浜 男子 堀口 清志郎（浜中）

川崎 女子 村瀬 桜（御幸）、西村 汐里（南大師中）、

該当する選手につきましては、連盟から当該校へ直接案内を送付いたします。各ブロックの選考には入れないようにお願いいたします。

- ・各ブロックのStep1の選考日・会場・参加人数の確認

| 川崎  | 横浜  | 湘南  | 横須賀 | 県央  | 相模原 | 中   | 県西  |
|-----|-----|-----|-----|-----|-----|-----|-----|
| 月 日 | 月 日 | 月 日 | 月 日 | 月 日 | 月 日 | 月 日 | 月 日 |
|     |     |     |     |     |     |     |     |
| 人   | 人   | 人   | 人   | 人   | 人   | 人   | 人   |
| 名   | 名   | 名   | 名   | 名   | 名   | 名   | 名   |

#### 5. ジュニア審判について

- ・審判部の先生と協力してお願いいたします。

#### 6. 夏休みまでの連盟事業について…引き続きよろしくお願いいたします。

○県研修大会 ・強化委員会のみなさま、よろしくお願いいたします。

- ・領収書、賞状は県総体開会式でお渡しできるように準備します。

○ジュニア審判 ・強化委員会審判部のみなさま、よろしくお願いいたします。

- ・領収書は県総体開会式でお渡しできるように準備します。

#### 7. その他 ・日連からのアンケート依頼

日連個人登録 確認表

2023年 3月31日現在

Table with columns: ブロック名, 地区名, 学校名, 登録数. Rows include 横浜 南保 保土ヶ谷 84, 横浜 南保 共進 52, etc.

Table with columns: ブロック名, 地区名, 学校名, 登録数. Rows include 南保 六ツ川 63, 港南栄 本郷 58, etc.

Table with columns: ブロック名, 地区名, 学校名, 登録数. Rows include 湘南 藤沢 六会, 藤沢 片瀬 58, etc.

Table with columns: ブロック名, 地区名, 学校名, 登録数. Rows include 小田原-下 371, 足柄上-南 238, etc.

Table with columns: ブロック名, 地区名, 学校名, 登録数. Rows include 川崎 橋 100, 川崎 日吉 56, etc.

Table with columns: ブロック名, 地区名, 学校名, 登録数. Rows include 座間 相模 49, 座間 座間 59, etc.

Table with columns: ブロック名, 地区名, 学校名, 登録数. Rows include 中 平塚 浜岳 55, 平塚 大野 58, etc.

Table with columns: ブロック名, 地区名, 学校名, 登録数. Rows include 横須賀 横須賀 神明 29, 横須賀 横須賀 三浦 21, etc.

Table with columns: ブロック名, 地区名, 学校名, 登録数. Rows include 相模原 中野 35, 相模原 串川 15, etc.

Summary table for blocks: 鶴神 735, 南保 602, 港南栄 585, etc.

Summary table for blocks: 藤沢 790, 鎌倉 274, 茅ヶ崎 551, etc.

14518

Summary table for blocks: 座間 218, 大和 434, 厚木・愛甲 482, etc.

Summary table for blocks: 平塚 356, 中 117, 伊勢原 222, etc.

Summary table for blocks: 横須賀 895, 三浦 59, 逗子・葉山 152, etc.

1394

5日ソ連発第85号  
令和5年5月29日

加盟団体中学生担当者 様  
加盟団体中体連専門委員長 様

(公財)日本ソフトテニス連盟  
専務理事 佐藤 健 司  
( 公 印 省 略 )

運動部活動地域移行化に関する指導者の意識調査ご協力のお願い

拝啓 時下ますますご清祥のこととお喜び申し上げます。

さて、現在、中学校運動部活動は地域移行化に向けた歴史的変革を迎えております。長年にわたり、日本中学校体育連盟男女合計加盟生徒数の第1位であったソフトテニスは、バスケットボールにその座を譲ることとなり、さらなる会員の減少が予想されます。そのため、他競技団体以上に本課題に取り組むことは、今後のソフトテニス界の発展にとっては重要なミッションであると考えています。そこで、中学校運動部活動の地域移行化への推進を図るため、中学生指導者（顧問・部活動指導員・外部指導者・地域クラブ指導者）を対象に、ソフトテニス指導への価値意識に基づくコーチングスタイルと地域移行化ビジョンに関するアンケート調査を実施することと致しました。

つきましては、別紙「研究説明書」をご覧いただき、本調査にご協力をいただきたくご依頼申し上げます。尚、調査1については、貴団体の中学生指導者数を把握することを目的とした調査です。中学生担当代表者様並びに、中体連専門部委員長様よりご回答をお願い致します（下記、QRコード調査1）。次に、調査2については、貴団体の中学生担当代表者並びに、中体連専門部委員長から、加盟登録団体（中学校ソフトテニス部・地域クラブ）の指導者に、指導者用の調査依頼用紙をメール等にて配布して頂き、指導者（部活動顧問、部活動指導員、外部指導者、地域クラブ指導者）の皆様からご回答頂きますよう宜しくお願い致します。ご多忙の折、大変恐縮ではございますが、何卒宜しくお願い致します。

調査日程：令和5年6月1日（木）～7月7日（金）

敬具

調査  
1



〈連絡先〉(公財)日本ソフトテニス連盟  
運動部活動地域移行推進委員会  
委員長 小 峯 秋 二

TEL011-387-3398 携帯 090-6270-5081  
e-mail : komine@hokusho-u.ac.jp

5日ソ連発第86号  
令和5年5月29日

加盟団体中学校ソフトテニス部指導者 様  
加盟団体地域ソフトテニスクラブ指導者 様

(公財)日本ソフトテニス連盟  
専務理事 佐藤健司  
(公印省略)

運動部活動の地域移行化に関する指導者の意識調査ご協力のお願い

拝啓 時下ますますご清祥のこととお喜び申し上げます。

さて、現在、中学校運動部活動は地域移行化に向けた歴史的変革を迎えております。長年にわたり、日本中学校体育連盟男女合計加盟生徒数の第1位であったソフトテニスは、バスケットボールにその座を譲ることとなり、さらなる減少が予想されています。そのため、他競技団体以上に本課題に取り組むことは、今後のソフトテニス界の発展にとっては重要なミッションであると考えています。そこで、当連盟では、中学校運動部活動の地域移行化への推進を図るため、中学生指導者（顧問・部活動指導員・外部指導者・地域クラブ指導者）を対象に、ソフトテニス指導への価値意識に基づくコーチングスタイルと地域移行化ビジョンに関するアンケート調査を実施することと致しました。

つきましては、別紙「研究説明書」をご覧ください、本調査へのご協力をいただきたくご依頼申し上げます。なお、各団体の代表者の皆様におかれましては、中学生の指導に携わっている他指導者（顧問、部活動指導員並びに、外部指導者、地域クラブ指導者）にも下記QRコードをご連絡頂き、ご回答頂きますよう宜しくお願い申し上げます。

敬具

調査日程：令和5年6月1日（木）～7月7日（金）※時間は10～15分程度です。

調査2 指導者用 QRコード



〈連絡先〉(公財)日本ソフトテニス連盟  
運動部活動地域移行推進委員会  
委員長 小峯 秋二  
TEL011-387-3398 携帯 090-6270-5081  
e-mail : komine@hokusho-u. ac. jp

## 研究説明書

(公財) 日本ソフトテニス連盟  
運動部活動地域移行推進委員会  
委員長 小 峯 秋 二

研究課題名：中学校ソフトテニス指導者のコーチングスタイルと部活動地域移行化ビジョンに関する研究

### 1. 研究目的と意義

中学校運動部活動は、我が国のスポーツ振興を大きく支えてきた。しかし、その指導や運営を担っている教員の約6割が過労死ラインを大幅に上回っていることが明らかになり、中央教育審議会は、長時間労働の一因となっている部活動を学校単位から地域単位の取組にし、学校以外が担うことも積極的に進めるべきであると指摘した。スポーツ庁は、2023年度から運動部活動を段階的に地域へと移行することを発表し、第3期スポーツ基本計画では、今後5年間で総合的かつ計画的に取り組む施策として記載されている。また、スポーツ庁は2021年度も運動部活動の地域移行に関する検討会議を立ち上げ、地域移行に向けた提言案を明示した。その中でも、学校教員が担ってきた指導者の代わりとなる地域におけるスポーツ指導者の質・量の確保方策は、喫緊の課題であると言えよう。2014年度と2021年度に日本スポーツ協会が実施した運動部活動指導者を対象とした調査では、保健体育科以外の教科担当者で、競技経験のない顧問教諭の割合は減少傾向にあるものの（45.9%→26.9%）、いわゆる「素人顧問」が子どもたちのスポーツ指導を実施している状況が続いている。また、運動部活動の地域人材の支援策として開始された「外部指導者制度」や、「部活動指導員」についても、約50%がスポーツ指導に関する何らかの資格を保有していないことが報告されている。

そこで、本研究は、日本中学校体育連盟男女合計加盟生徒数が第2位であるソフトテニス部活動の指導者並びに、地域クラブ指導者を対象に、指導への価値意識と資格保有の現状や競技経験等の諸要因との関連、また、運動部活動の地域移行化ビジョンとの関連について検証することを目的として実施する。具体的には、①指導への価値②指導への価値意識③資格保有の有無④競技経験や戦績⑤運動部活動と地域移行化のビジョン等について、AIOモデルを用いて比較・検討する。その結果から考察した幾つかのモデルを作成し、各地域に応じた地域移行ビジョンモデルを競技団体に提言する。

### 2. 期待される研究の効果

2020年度にスポーツ庁が実施した総合型地域スポーツクラブ育成状況調査では、休日の学校部活動の段階的な地域移行について 37.5%が「学校部活動と連携は考えていない」、29.3%が学校部活動との連携が進んでいないと報告している。また、現在の課題としては、「指導者の確保（養成）」が55.7%であることを報告している。

そこで本研究では、中学校ソフトテニス部指導者、地域クラブ指導者を対象に、中学校運動部活動の地域移行に伴う指導への価値と価値意識からコーチングスタイルをモデル化し、地域

## 別紙

への移行ビジョンとの関連を明らかにする。指導者の質と量の確保という課題解決に向けた具体的アプローチについて検討する。また、知見を元に、中学校運動部活動の地域移行化に向けた、ソフトテニスモデルについて提言する。

### 3. 方法

中学校ソフトテニス部顧問及び、外部指導者、部活動指導員、地域クラブ指導者を対象に、web アンケート調査を実施する。

### 4. 対象者

中学校ソフトテニス部顧問及び、外部指導者、部活動指導員、地域クラブ指導者

### 5. 実施スケジュール

2023年 4月 予備調査の結果をもとに、調査用紙を作成

2023年 5月 日本ソフトテニス連盟及び日本中学校体育連盟ソフトテニス専門部への依頼

2023年 6月～7月上旬 中学校ソフトテニス部指導者並びに地域クラブ指導者への調査実施

### 6. 研究成果の公開について

本研究の結果は、日本ソフトテニス連盟の加盟団体に情報提供すると共に、学術学会や学術学会誌での発表を実施する。その際もご協力いただいた方の個人情報には厳密に保護される。

### 7. 個人情報の保護に関して

本調査は、学術的な目的のために実施されるものであり、調査の結果は、全て統計的に処理されるため記入内容によって個人情報等が特定されることはない。

また、研究で得られた個人データ等を本研究の目的以外で使用する場合は、必要に応じて別途対象者から同意を得るものとする。

### 8. インフォームド・コンセントに関する事項

本研究への参加は任意であり、参加に同意しないことにより不利益な対応を受けることはない。

### 9. 問い合わせ先

北翔大学生涯スポーツ学部スポーツ教育学科

研究担当者：准教授 小峯 秋二

TEL011-387-3398 携帯 090-6270-5081 E-mail : [komine@hokusho-u.ac.jp](mailto:komine@hokusho-u.ac.jp)

ソフトテニス指導者のコーチングスタイルと部活動指導のビジョンに関する研究  
-中学校運動部活動指導者用-

本研究は、中学生にソフトテニスを指導している中学校運動部活動の指導者を対象に、指導価値志向に基づいたコーチングスタイルと運動部活動の地域移行化へのビジョンとの関連について検証し、多様な子供たちのニーズに対応していく新たなスポーツ環境の構築に向けたエビデンスをつくることを目的として実施しております。調査は無記名で行われ、調査結果は統計的に処理されます。回答者の皆さまにご迷惑をお掛けすることや、個人の回答がそのまま公開されるようなことは絶対にありません。調査の趣旨をご理解頂き、ありのままの率直なご意見をお聞かせください。また、所要時間は、約20分と少し時間がかかってしまいます。ご迷惑をお掛けしますがご協力頂けますよう宜しくお願い致します。

調査にご協力いただける方は、【同意する】にチェックを入れ回答の入力をお願い致します。

#### 1. 研究目的と意義

中学校運動部活動は、我が国のスポーツ振興を大きく支えてきたが、2023年度から運動部活動の休日の段階的な地域への移行が開始される。そこで、本研究では、日本中学校体育連盟男女合計加盟生徒第2位であるソフトテニスの指導者を対象に、指導への価値と価値意識と資格保有の現状や競技経験等の諸要因との関連、また、運動部活動の地域移行化ビジョンとの関連について検証することを目的として実施する。

#### 2. 対象者

中学校ソフトテニス部指導者（顧問・部活動指導員・外部指導者・地域クラブ指導者）

#### 3. 個人情報の保護に関して

本調査は、学術的な目的のために実施されるものであり、調査の結果は、全て統計的に処理されるため記入内容によって個人情報等が特定されることはない。また、研究で得られた個人データ等を本研究の目的以外で使用する場合は、必要に応じて別途対象者から同意を得るものとする。

#### 4. インフォームド・コンセントに関する事項

本研究への参加は任意であり、参加に同意しないことにより不利益な対応を受けることはない。

#### 5. 問い合わせ先

（公財）日本ソフトテニス連盟運動部活動地域移行推進委員会 委員長 小 峯 秋 二  
TEL011-387-3398 携帯 090-6270-5081 E-mail : komine@hokusho-u.ac.jp

同意する



**1. あなた自身についてお聞きします。**

Q1 あなたの性別についてお答えください。 [ 1 男性 2 女性 3 その他 ]

Q2 あなたの年齢について、半角数値で記入してください。 満 [ ] 歳

Q3 あなたがソフトテニスを指導している地域の都道府県と市区町村及び校種を教えてください。

[ 都道府県 ] [ 市区町村 ] [ 校種 1 公立 2 私立 3 その他 ]

Q4 あなたの婚姻状況について教えてください。 [ 1 未婚 2 既婚 3 その他 ]

Q5 あなたの職業について教えてください。

|               |                |              |            |
|---------------|----------------|--------------|------------|
| 1 中学校教員       | 2 中学校以外の教員     | 3 公務員（国家・地方） | 4 自営業      |
| 5 会社員（役員・正社員） | 6 会社員（派遣・契約社員） | 7 パート・アルバイト  |            |
| 8 医療従事者       | 9 主夫・主婦        | 10 無職        | 11 その他 [ ] |

Q6 あなたの職業は副業が認められていますか？ [ 1 認められている 2 認められていない ]

Q7 あなたの中学校ソフトテニス部の役職について教えてください。

[ 1 正顧問 2 副顧問 3 部活動指導員 4 外部指導者 ]

Q8 あなたが中学校ソフトテニス部の指導者になった理由について教えてください。

[ 理由： ]

Q9 あなたは教員資格を持っていますか？

[ 1 持っている 2 持っていない ]

Q10 あなたは保健体育科の教員資格を持っていますか？

[ 1 持っている 2 持っていない ]

Q11 あなたは日本スポーツ協会公認のスポーツ指導者資格を持っていますか？持っている方は、その他の欄に資格名を具体的にご記入ください。

[ 1 持っている 2 持っていない 3 その他 ( ) ]

Q12 あなたは日本ソフトテニス連盟2級以上の審判資格を持っていますか？

[ 1 持っている 2 持っていない ]

Q13 あなたのソフトテニス競技年数について半角数値でご記入ください。 競技年数 ( ) 年

**Q14 あなたのソフトテニス部の調査時点での指導年数について半角数値でご記入ください。**

指導年数（            ）年（            ）ヶ月

**Q15 あなたのソフトテニス競技者としての最高成績を教えてください。**

- |                |              |                |
|----------------|--------------|----------------|
| 1 競技実績はない      | 2 市区町村大会出場   | 3 都道府県内の地区大会出場 |
| 4 都道府県大会出場     | 5 地方ブロック大会出場 | 6 全国大会出場       |
| 7 全国大会ベスト 8 以上 | 8 国際大会出場     |                |

**Q16 あなたのソフトテニス指導者としての最高成績を教えてください。**

- |                  |              |                |
|------------------|--------------|----------------|
| 1 指導実績はない        | 2 市区町村大会出場   | 3 都道府県内の地区大会出場 |
| 4 都道府県大会出場       | 5 地方ブロック大会出場 | 6 全国大会出場       |
| 7 全国大会ベスト 8 以上入賞 | 8 国際大会出場     |                |

**Q17 あなたの指導対象部を教えてください。** [ 1 男子部 2 女子部 3 男女両方 ]

**Q18 あなたの1週間の指導日数について半角数値でご記入ください。** 週 [            ] 日

**Q19 あなたの平日の指導時間について半角数値でご記入ください。** [            ] 時間 [            ] 分

**Q20 あなたの休日の指導時間について半角数値でご記入ください。** [            ] 時間 [            ] 分

**Q21 あなたの1年間の総指導日数について半角数値でご記入ください。** 年間約 [            ] 日

## **2. あなたのコーチングスタイルについてお聞きします。**

**Q22 現在、あなたはどのようなスポーツ志向で中学生にソフトテニスの指導を行っていますか？主なものを一つ選んでください。**

- |                                       |
|---------------------------------------|
| 1 大会や試合での勝利や競技力の向上を目的とした勝利志向          |
| 2 挑戦する過程や選手がそれぞれの目標を達成することを目的としたベスト志向 |
| 3 礼儀作法やルール・マナーの遵守等人間形成を目的としたフェア志向     |
| 4 生涯にわたってスポーツに親しむ態度や価値を重視する生涯スポーツ志向   |

**Q23～Q52 の項目は、あなたが普段の中学校ソフトテニス部の指導において重視している内容に関する質問です。 ※普段のコーチング状況について率直にお答えください。 回答基準は、1 重視している・2 やや重視している・3 どちらでもない・4 あまり重視していない・5 重視していない です。**

1 重視しているー3 どちらでもないー5 重視していない

|     |                             |   |   |   |   |   |
|-----|-----------------------------|---|---|---|---|---|
| Q23 | 大会や試合では勝利を追求する姿勢を育てること      | 1 | 2 | 3 | 4 | 5 |
| Q24 | 高度な技術・体力・戦術を習得させること         | 1 | 2 | 3 | 4 | 5 |
| Q25 | 試合で力を発揮できる強い精神力を養うこと        | 1 | 2 | 3 | 4 | 5 |
| Q26 | 競技力向上のための自主的トレーニングをさせること    | 1 | 2 | 3 | 4 | 5 |
| Q27 | 大会や試合では勝敗よりも自己の全力を尽くさせること   | 1 | 2 | 3 | 4 | 5 |
| Q28 | ルールやマナーを遵守させること             | 1 | 2 | 3 | 4 | 5 |
| Q29 | 生涯にわたってスポーツを楽しむ心と態度を育てること   | 1 | 2 | 3 | 4 | 5 |
| Q30 | スポーツの楽しさや面白さが感じられる指導をすること   | 1 | 2 | 3 | 4 | 5 |
| Q31 | スポーツを通して仲間たちとの友情を育むこと       | 1 | 2 | 3 | 4 | 5 |
| Q32 | 他チームや地域との交流を大切にすることを育てること   | 1 | 2 | 3 | 4 | 5 |
| Q33 | 心身の健康を保つために運動習慣を身につけさせること   | 1 | 2 | 3 | 4 | 5 |
| Q34 | 文武両道を基本とした指導をすること           | 1 | 2 | 3 | 4 | 5 |
| Q35 | 礼儀や挨拶等を含めた社会性を習得させること       | 1 | 2 | 3 | 4 | 5 |
| Q36 | 時間厳守・食習慣等の基本的な生活習慣を習得させること  | 1 | 2 | 3 | 4 | 5 |
| Q37 | 自己効力感や達成感を高められるように指導をすること   | 1 | 2 | 3 | 4 | 5 |
| Q38 | ゲーム等の実践的練習はレギュラーや上級生を優先すること | 1 | 2 | 3 | 4 | 5 |
| Q39 | コートを使用した練習はレギュラーや上級生を優先すること | 1 | 2 | 3 | 4 | 5 |
| Q40 | 選手一人ひとりのスポーツへの価値を尊重すること     | 1 | 2 | 3 | 4 | 5 |
| Q41 | 多様性のあるスポーツ価値観を指導すること        | 1 | 2 | 3 | 4 | 5 |
| Q42 | 選手全員を平等に扱うこと                | 1 | 2 | 3 | 4 | 5 |
| Q43 | 選手一人ひとりのスポーツの権利を尊重すること      | 1 | 2 | 3 | 4 | 5 |
| Q44 | 選手の保護者や家族との関係を尊重すること        | 1 | 2 | 3 | 4 | 5 |
| Q45 | 選手が最大限の力を発揮できるように指導すること     | 1 | 2 | 3 | 4 | 5 |
| Q46 | スポーツ指導者としての指導力を研鑽すること       | 1 | 2 | 3 | 4 | 5 |

|     |                            |   |   |   |   |   |
|-----|----------------------------|---|---|---|---|---|
| Q47 | 選手それぞれの個性や能力の差を認識して指導すること  | 1 | 2 | 3 | 4 | 5 |
| Q48 | スポーツ指導者としての役割を認識すること       | 1 | 2 | 3 | 4 | 5 |
| Q49 | 他の指導者との情報交換交流を積極的にすること     | 1 | 2 | 3 | 4 | 5 |
| Q50 | クラブや学校の規則は遵守するように指導すること    | 1 | 2 | 3 | 4 | 5 |
| Q51 | 選手の能力に応じた目標を立てるように指導すること   | 1 | 2 | 3 | 4 | 5 |
| Q52 | 勝利したときでも相手の健闘を称えるように指導すること | 1 | 2 | 3 | 4 | 5 |

**Q53 現在、あなたは指導者としてソフトテニス部員への指導を楽しむことができますか？**

- |                   |                |
|-------------------|----------------|
| 1 楽しむことができる       | 2 やや楽しむことができる  |
| 3 あまり楽しむことができていない | 4 楽しむことができていない |

**Q54 現在、あなたは指導者としてソフトテニス部員への指導に「満足」していますか？**

- |              |            |
|--------------|------------|
| 1 満足している     | 2 やや満足している |
| 3 あまり満足していない | 4 満足していない  |

**Q55 あなたの指導の価値観はソフトテニス部員のスポーツ志向とマッチングしていると思いますか？**

- |                 |               |
|-----------------|---------------|
| 1 マッチングしている     | 2 ややマッチングしている |
| 3 あまりマッチングしていない | 4 マッチングしていない  |

### **3. 運動部活動の地域移行化ビジョンについてお聞きします。**

**Q56 あなたは中学校の運動部活動の地域移行化には賛成ですか？反対ですか？**

- |             |             |
|-------------|-------------|
| 1 賛成        | 2 どちらかという賛成 |
| 3 どちらかという反対 | 4 反対        |

**Q57 あなたの指導している中学校では、運動部活動の地域移行化は開始されていますか？** 1 開始している 2 準備段階である を選択された方は、その他の欄に内容を具体的にご記入ください（自由記述）。

- |          |           |           |         |
|----------|-----------|-----------|---------|
| 1 開始している | 2 準備段階である | 3 開始していない | 4 わからない |
|----------|-----------|-----------|---------|

その他（具体的な状況をご記入ください。何でも構いません）

Q58 現在、あなたは中学校ソフトテニス部活動以外で中学生の指導をしていますか？

[ 1 指導をしている 2 指導をしていない ]

Q59 今後、あなたは、地域移行後の地域クラブ活動やスクール活動等の指導者として参加する意思がありますか？ 最もあてはまる項目を選択してください。また、選択した理由について、その他の欄に具体的にご記入ください（自由記述）。

- 1 参加する予定 2 どちらかというに参加する予定 3 どちらかというに参加しない予定  
4 参加しない予定 5 わからない

その他（具体的にご記入ください）

Q60 今後、中学校運動部活動の地域移行化のパターンで、あなたが考える最も適切な方法は次のどれにあてはまりますか？下記のいずれの場合も、休日は学校の教員や社会人も本務としてではなく「兼業」として参加することを前提として考えてください。また、それを選択した理由についてその他の欄に具体的にご記入ください（自由記述）。

- 1 学校を基盤とし、保護者会等と連携して運営できる学校型クラブを新たに設立・運営して対応する。  
2 地域を基盤とし、学校と連携しながら総合型地域スポーツクラブ等で統合運営して対応する。  
3 地域の競技団体が主体となった競技団体（連盟・協会）型クラブを新たに設立・運営して対応する  
4 地域を基盤とし、スポーツ少年団を拡大した新たな青少年対象のクラブを設立・運営して対応する

その他（具体的にご記入ください）

Q61 あなたは、「地域クラブ活動」の1カ月の会費は、どれくらいの金額が妥当だと思いますか？

1ヶ月（ ）円

Q62 最後の質問です。あなたは、「地域クラブ指導者」の1時間の指導料はどれくらいの金額が妥当だと思いますか？

1時間（ ）円

長時間にわたりアンケート調査にご協力いただきありがとうございました。

心より、感謝申し上げます。